

その他サポート事業

[支援機関向け]

①販路拡大支援担当者等との意見交換会・懇親会

●日程 2023年**5月12日(金)**

意見交換会 15:00~17:00

懇親会 18:00~20:00

●会場 意見交換会 福岡商工会議所 会議室 懇親会 周辺飲食店を想定

●対象 販路拡大を支援する支援機関(行政、商工会議所、商工会等)

●参加費 飲食代実費(5,000円程度を想定) ※参加者確定後、別途ご連絡します

●備考 福岡県内のバイヤーも数社ご参加する予定です。 ※8月・10月にも予定しております

[出展者向け]

②商談成約率向上のための事前対策セミナーおよびバイヤーによる個別商談会事前説明会

●日程 未定

●会場 オンラインにて実施

●内容 展示会での陳列、商品提案方法、各バイヤーによる商品選定ポイントを学べる機会を提供

●対象 10月4日・5日実施の展示会・商談会に参加するサプライヤー、九州各地の公的支援機関

出展お申込みから当日までのスケジュール

申込・登録	見積書・ 請求書発行	出展者 ツール発送 (来場案内 DM 等)	出展料 支払期限	オプション 備品申込	搬入・設営	当日
2023年 4月26日(水)~ 8月10日(木)	随時	8月末	9月4日(月)	9月4日(月)~ 9月15日(金) ※備品代支払い期限 9月27日(水)	10月3日(火)	2023年 10月4日(水)・ 5日(木)
	商談マッチング システム登録 (企業・商品情報)	商談イベント 申込	バイヤーによる 商談可否の 事前判断	商談時間の 選択	商談参加費 (商談数×3万円) 支払期限	
	8月10日(木)	8月18日(金)~ 9月8日(金)	9月15日(金) まで	9月20日(水) まで	9月29日(金) ※展示会出展者は無料	

2022年度事業について(参考)

●Food EXPO Kyushu 2022 ダイジェスト動画

URL: <https://www.youtube.com/watch?v=zJeKNEWuTUI>



●Food EXPO Kyushu 2022 公式WEBサイト

URL: <https://foodexpokyushu.com/2022/>



[お問合せ] Food EXPO Kyushu 実行委員会事務局(福岡商工会議所内) 092-441-1119

展示会

予約制個別商談会

Food EXPO Kyushu

~from Fukuoka to the Global Market~

開催のご案内

世界的にも優れた高付加価値の九州・山口産農林水産物、加工食品を国内外に発信し、地場食品関連企業の更なる売上向上、販路拡大及び地域経済の振興を図ることを目的として、**食の展示会や商談会等**を実施いたします。

2023年

10月4日(水)・5日(木)

●開催時間: 10:00~17:00

●会場: 福岡国際センター
〒812-0021 福岡県福岡市博多区築港本町2-2

●出展申込: 2023年4月26日(水)~8月10日(木)

●申込み方法: Food EXPO Kyushu 2023のホームページよりお申込みください
<https://foodexpokyushu.com/>



[主催] Food EXPO Kyushu 実行委員会

(福岡県、福岡市、福岡県商工会連合会、ジェトロ福岡、福岡地域戦略推進協議会、福岡商工会議所)

2023年
出展者
大募集!



●内 容 九州・山口の食をテーマにした展示会

●募集数 260社

●対 象 A.サプライヤー

以下2点をいずれも満たしていること

- ①九州・山口県内の事業者 (中小企業・小規模事業者) であること。
- ②九州・山口県産の生鮮品および九州・山口県産の原材料を使用した完成品、もしくは同地域内で加工された完成品をもっていること。

B.食品関連事業者

以下のいずれかに該当する事業者

- ①食に関するソリューションをお持ちの企業・団体 (例) デザイン、パッケージ、商品開発、OEM 製造、E コマースなど
- ②食産業向けの機械・技術をもつ企業・団体 (例) 外食用機械、食品加工用機械、運搬機械など
- ③海外展開を支援する公的機関・団体 (例) 在日大使館、行政、各種支援機関など
- ④その他 食品メーカーの課題解決や販路拡大につながるもの

C.支援団体

上記A・B の支援団体 (商工会議所等)

●出展料とブース仕様

1ブース 10万円 (税込み/テーブル1台・社名版1枚付き)

※団体出展の場合も1社につき1ブースでの利用をお願いします。
※ブース仕様は変更の可能性があります。その他備品を利用の場合は別途費用が必要です。

ブースタイプ	ブースサイズ	社名板	テーブル
サプライヤー	W1,980mm × D1,150mm × H2,500mm	W900mm × H200mm	W1,800mm × D450mm × 1台
食品関連事業者			

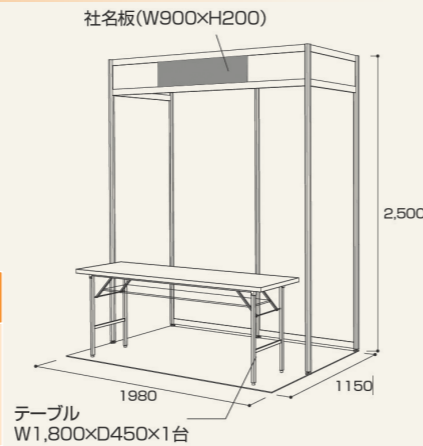

●2022年度実績

出展者 (社・団体)	206
出展者満足度 (%)	88%
展示商談・名刺交換数 (件)	6,724
来場者数 (人)	3,429

出展者の声 ※一部抜粋

- 「商品の反応について直接意見を聞くことが出来、非常に勉強になった。」
- 「福岡での出展は初めてだったが、予想以上に反応は良かった。」
- 「既存先、新規先との商談、隣接ブースの出展者との情報交換等バランス良く商談が出来た。」
- 「価値観を共有できるバイヤーとの出会いがあった。」
- 「直接海外バイヤーと対面商談ができ、各国の市場など伺うことも出来たので有意義だった。」
- 「実際に試食してもらい、味・内容・価格帯など具体的にアドバイスをいただいた。」



●内 容 国内外バイヤー40社との事前マッチングによる予約制の個別商談会

※事前マッチング及び商談結果の通知は商談マッチングシステムを通じて実施します。

●対 象 A.サプライヤー

以下2点をいずれも満たしていること

- ①九州・山口県内の事業者 (中小企業・小規模事業者) であること。
- ②九州・山口県産の生鮮品および九州・山口県産の原材料を使用した完成品、もしくは同地域内で加工された完成品をもっていること。

●料 金 ①展示会にブース出展している事業者 —— 無料

②展示会にブース出展していない事業者 —— 1商談 3万円

●2022年度参加バイヤー ※一部抜粋 2023年度の参加バイヤーは、随時 web ページで更新します。



●2022年度実績

商談数 (件)	361
参加サプライヤー満足度 (%)	80%
成約見込み数 (件)	290 (80.3%)
参加バイヤー数	29社



商談マッチングシステムによる通年商談会の提供

●日 程 2023年4月～2024年3月 (通年事業)

●内 容 福岡商工会議所が2021年7月から提供している九州・山口の食に特化したオンラインマッチングシステム。年間を通じて、全国のバイヤーとのメッセージのやり取りや商談会イベントの参加が出来ます。Food EXPO Kyushuの予約制商談会に参加するバイヤーは、必ず当システムにご登録いただきますので、事前事後のやり取りもスムーズに行うことが出来ます。

●料 金 登録無料

●実 績 ※2023年3月31日時点

商品登録数 (件)	1,546
登録サプライヤー数 (社)	299
登録バイヤー数 (社)	115
商談実績 (件)	999



商談マッチングシステムwebページ



商談マッチングシステムについての説明サイト